

WALL STORAGE CABINET INSTRUCTIONS

SAFETY TIPS:

- Ensure that the cabinet is positioned square and firm on the floor so that it will not fall over. Some cabinets are equipped with adjustable floor levelers. (Figure 1) Adjust the levelers for maximum stability and proper alignment. (The levelers may have unscrewed unevenly during shipment.)
- Some cabinets include a Safety Strap. Follow the instructions included with the Safety Strap to ensure maximum stability. (See step #3)
- Do not allow climbing on cabinets.
- Keep plastic bags and small parts away from children.

CABINET SET UP:

1. **Turn the adjustable floor levelers**, located on the bottom of the cabinet, all the way in (up) (Figure 1).
2. **Inspect the inside of the cabinet, carton and packaging** to make sure you have removed all separately packed parts. Do NOT dispose of any packing material until the set up is complete.
3. **Move the cabinet to its final location and position against a wall.**



Some cabinets include a **Safety Strap** to prevent tipping. If a Safety Strap was included with your cabinet, review the instructions included with the Safety Strap at this time and choose the assembly option which best fits your application. The cabinet should be attached to the wall for maximum stability. If your cabinet does not have this feature, proceed to the next step.

Do NOT put any items onto the shelves or racks until completely finished with the set up instructions.

4. **Level the Cabinet.** Place a level alongside the cabinet from front-to-back and side-to-side. There are adjustable levelers under the cabinet (Figure 1) that can be turned in (up) or out (down) to make adjustments. Adjust the levelers until the cabinet is level in all directions, and is square and firm on the floor.

SERVICE INFORMATION:

This product has been manufactured using only the very finest of materials and has been thoroughly inspected prior to leaving our manufacturing facility.

Before pursuing service, ensure that all instructions provided with your Howard Miller product have been carefully followed. These instructions will provide detailed information to answer most questions. Contact the Howard Miller web site (www.howardmiller.com) for a list of frequently asked questions that may conveniently resolve your problem or answer your questions.

In the unlikely event that your cabinet appears to need service, in NORTH AMERICA please call one of our Customer Service Representatives at (616) 772-7277 (extension #386). OUTSIDE NORTH AMERICA please call your distributor or agent.

Before calling, please have the following information available. The model number and serial number can be found on the Product Information Label, which is typically found on the backside of the cabinet.

Model Number: _____ Serial Number: _____
Date Purchase: _____ Where Purchased: _____
Brief Description of Problem: _____

Please have these instructions and the sales receipt or other comparable proof of original purchase available at the time of your call. Most problems can be quickly resolved without returning the cabinet for service.

Return Authorization is required for all returns to Howard Miller. If you have been given authorization to return the product to Howard Miller, you will be provided with a Return Authorization number (RGA#). Please include this Return Authorization number, above your name, on the address label. Also include a **copy** (original receipts should never be submitted as they can not be returned) of the sales receipt or other comparable proof of original purchase. Returns without prior authorization or proof of purchase may be subject to additional charges and delays.

FREIGHT DAMAGE:

It is the responsibility of the consignee to claim any freight loss or damage directly with the carrier. If the carton indicates signs of "visible damage", instruct the driver to note the damage on the freight bill. If the carton contains "concealed damage", notify the carrier and request in writing within 14 days of product receipt a carrier inspection and damage report. Failure to notify the carrier within 14 days of product receipt may waive your rights to a damage claim.

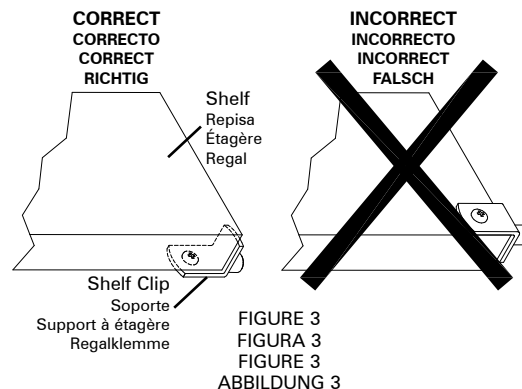
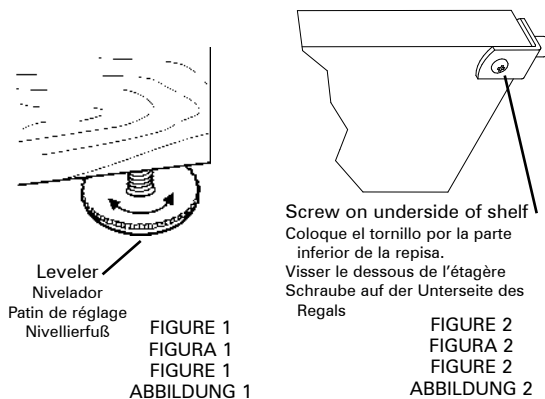

BUNCHING CABINETS:

Some cabinets are available to be bunched together. These cabinets will include **screws** and **holes** partial drilled on the inside of the cabinet near the top and under the fixed center shelf. You may use these to secure the cabinets together for a true built-in appearance.

REMOVAL OR REPOSITION SHELVES:

- Some of the shelves may be removed or repositioned.
- 1) Remove all items from the shelves.
 - 2) Remove the screws from the underside of the shelf clips and shelves. (Figures 2 & 3).
 - 3) Remove the shelves.
 - 4) Securely place the shelf clips into the desired holes inside the cabinet. There may be several holes that can be used for shelf height adjustment.
 - 5) Re-install shelves. Starting at the bottom and working upward, place each shelf onto the shelf clips. (Figure 3) Verify each shelf is level.

GENERAL GUIDELINES FOR CABINETRY:

Protect surfaces from scratches, dents, condensation or spills. Use cutting boards and coasters to protect the surfaces. (Coasters under drink glasses and bottles can help prevent glass rings or stains from occurring.)

Wax and polish your cabinet as frequently as you do your other furniture. Use a non-silicone liquid or paste wax.

Avoid exposing the cabinet to direct sunlight and protect it from extreme temperatures and humidity changes. Prolonged exposure to direct sunlight may fade the finish while extreme temperature and humidity changes may cause the wood to split or crack.

Check periodically that your cabinet is level and rests firmly on all four levelers. This is especially important the first few months if the cabinet settles into carpet (Figures 1).

INSTRUCCIONES PARA EL GABINETE DE ALMACENAMIENTO WALL

CONSEJOS DE SEGURIDAD

- Asegúrese de que el gabinete esté nivelado y firme en el piso para evitar que se caiga. Algunos gabinetes están equipados con niveladores de piso ajustables. Ajuste los niveladores para obtener una máxima estabilidad y alineación adecuada (Figura 1).
- Algunos gabinetes incluyen una Correa de Seguridad. Siga las instrucciones que se incluyen con la Correa de Seguridad para asegurar la máxima estabilidad (Vea el paso #3 en las Instrucciones de Ajuste del Gabinete).
- No permita que alguien se trepe en los gabinetes.
- No deje las bolsas de plástico y las partes pequeñas al alcance de los niños.

INSTRUCCIONES DE INSTALACIÓN DEL GABINETE

1. Gire los niveladores ajustables, localizados en la parte de abajo del gabinete, hasta que lleguen hasta adentro (arriba) (Figura 1).
2. Inspeccione el interior del gabinete, el cartón y el empaque para asegurarse de que ha retirado todas las partes empaquetadas por separado. NO deseche ningún material empaquetado hasta que termine de hacer la instalación.
3. Mueva el gabinete a su ubicación final y colóquelo contra una pared. Algunos gabinetes incluyen una **Correa de Seguridad** para prevenir raspaduras. Si su gabinete cuenta con una Correa de Seguridad, revise en este momento las instrucciones que vienen con ésta y escoja la opción de ensamblado que se ajuste mejor a su aplicación. El gabinete deberá pegarse a la pared para una máxima estabilidad. Si su gabinete no tiene este aditamento, proceda con el siguiente paso. NO ponga ningún artículo en las repisas o botelleros hasta que haya terminado con la instalación por completo.
4. **Nivele el Gabinete.** Coloque un nivel a lo largo del gabinete, de lado a lado y de atrás hacia delante. Hay niveladores ajustables en el gabinete (figura 1) que se pueden girar hacia adentro (arriba) o hacia fuera (abajo) para hacer ajustes. Ajuste los niveladores hasta que el gabinete esté nivelado en todas direcciones y esté bien plantado y firme en el piso.

Cómo agrupar gabinetes:

- Algunos gabinetes se pueden agrupar.
- Estos gabinetes incluirán tornillos y orificios parcialmente perforados en el interior, cerca de la parte superior y debajo de la repisa central fija.
 - Usted puede usar estos tornillos y orificios para fijar los gabinetes juntos para que realmente parezcan empotrados.

Cómo quitar o cambiar la posición de las repisas:

- Algunas repisas se pueden quitar o cambiar de posición.
- 1) Quite todo lo que haya sobre las repisas.
 - 2) Quite los tornillos de la parte inferior de los soportes y de las repisas. (Figuras 2 y 3).
 - 3) Quite las repisas.
 - 4) Coloque de manera segura los soportes en los orificios deseados del interior del gabinete. Puede haber varios orificios que se pueden usar para ajustar la altura de las repisas.
 - 5) Vuelva a colocar las repisas. Comenzando por la parte inferior y yendo hacia arriba, coloque cada repisa sobre los soportes. (Figura 3) Verifique que las repisas estén niveladas.

INDICACIONES GENERALES PARA LA VITRINA

Proteja las superficies de raspaduras, marcas, condensación o derrames. Utilice manteles y portavasos para proteger las superficies (Colocar portavasos bajo los vasos y botellas puede ayudar a prevenir marcas y manchas).

Encere y pula su gabinete con la misma frecuencia con la que hace con sus otros muebles. Utilice un líquido sin silicón o cera en pasta.

Evite exponer el gabinete a la luz solar directa y protéjalo de temperaturas extremas y cambios de humedad. La exposición prolongada a los rayos solares puede decolorar el acabado, mientras que las temperaturas extremas y los cambios de humedad pueden provocar que la madera se rasgue o rompa.

Revise en forma periódica que su gabinete esté nivelado y se apoye con firmeza sobre los cuatro niveladores. Esto es especialmente importante durante los primeros meses si el gabinete está apoyado en una alfombra (Figura 1).

INFORMACIÓN DE SERVICIO

Este producto ha sido fabricado utilizando sólo los más finos materiales y ha sido inspeccionado por completo antes de dejar las instalaciones de nuestra fábrica.

Antes de solicitar servicio, asegúrese de que se hayan seguido con cuidado todas las instrucciones proporcionadas junto con su producto Howard Miller. Estas instrucciones proporcionarán información detallada para responder la mayoría de las preguntas. Visite el sitio de Internet de Howard Miller en www.howardmiller.com para consultar una lista de las preguntas más frecuentes y encontrar respuestas a ellas.

En el caso poco probable de que su gabinete necesite servicio, en ESTADOS UNIDOS, contacte por favor a uno de nuestros Representantes de Servicio al Cliente al (616) 772-7277 (extensión #386). FUERA DE ESTADOS UNIDOS, por favor llame a su distribuidor o agente.

Antes de llamar, por favor tenga a la mano el número de modelo y el número de serie, los cuales se pueden encontrar en la Etiqueta de Información del Producto, que por lo general se encuentra en el lado inferior del gabinete.

Número de Modelo: _____ Número de Serie: _____
Fecha de Compra: _____ Lugar de Compra: _____

Breve Descripción del Problema: _____

Por favor tenga a la mano en todo momento durante su llamada estas instrucciones y el recibo de venta o cualquier otra prueba de compra equivalente. La mayoría de los problemas se pueden resolver con rapidez sin regresar el gabinete para su servicio.

Se requiere una Autorización de Retorno para todos los retornos a Howard Miller. Si se le ha otorgado una autorización para regresar el producto a Howard Miller, se le dará un número de Autorización de Retorno (RGA#). Incluya por favor este número de autorización arriba de su nombre, en la etiqueta de dirección. También incluya una copia del recibo de compra u otra prueba equivalente de la compra original (Los recibos originales nunca se deben enviar pues no se pueden regresar). Los retornos sin previa autorización o prueba de compra estarán sujetos a cargos adicionales y retrasos.

DAÑO DURANTE EL TRANSPORTE. Es responsabilidad de los consignatarios reclamar cualquier daño o pérdida por transporte directamente al transportista. Si el cartón muestra "señales visibles de daños", dé instrucciones al conductor para que registre el daño en la nota de transporte. Si el cartón contiene "daños ocultos", notifique al transportista y solicite por escrito dentro de los 14 días después de la recepción del producto, una inspección y un reporte de daños por parte del transportista. Las fallas al notificar al transportista dentro de estos 14 días a la recepción del producto, pueden hacer que pierda su derecho a reclamar.

INSTRUCTIONS POUR L'ARMOIRE DE RANGEMENT «WALL STORAGE»

CONSEILS DE SÉCURITÉ

- Assurez-vous que le meuble se tient droit et ferme sur le sol afin qu'il ne tombe pas. Certains meubles sont équipés de patins réglables. Ajustez-les afin de donner le maximum de stabilité et un alignement correct (figure 1).
- Certains meubles sont munis d'une sangle de sécurité. Suivez les instructions qui accompagnent cette sangle pour assurer le maximum de stabilité (voir l'étape 3 dans la section "Instructions d'installation du meuble").
- Ne permettez pas de grimper sur les armoires de rangement.
- Éloignez les sacs en matière plastique et les petites pièces des enfants.

INSTRUCTIONS D'INSTALLATION DU MEUBLE :

1. Tournez les patins réglables, situés sous le meuble, à fond jusqu'à ce qu'ils se bloquent (vers le haut) (figure 1)
2. Inspectez l'intérieur du meuble, le carton et l'emballage afin d'être certain d'avoir retiré toutes les pièces emballées séparément. NE jetez aucun matériau d'emballage tant que l'installation n'est pas terminée.
3. Déplacer l'armoire jusqu'à son emplacement final et placer contre un mur. Certains meubles sont munis d'une sangle de sécurité afin d'empêcher tout basculement. Si une sangle de sécurité a été incluse avec votre meuble, consultez à ce stade les instructions jointes à la sangle et choisissez l'option d'assemblage qui convient le mieux à votre application. Le meuble devrait être attaché au mur afin d'assurer le maximum de stabilité. Si votre meuble n'est pas ainsi équipé, passez à l'étape suivante. NE placez aucun objet sur les étagères ou râteliers avant d'en avoir terminé avec les instructions d'installation.
4. Mettez le meuble de niveau. Placez un niveau sur la paroi du meuble, de l'avant vers l'arrière, d'un côté vers l'autre. Le dessous du meuble comporte des pattins de réglage (figure 1) qui peuvent être tournés vers le haut ou vers le bas pour effectuer des ajustements. Ajustez les patins de réglage jusqu'à ce que le meuble soit de niveau dans tous les sens, droit et ferme sur le sol.

Regrouper des armoires:

- Certaines armoires sont disponibles pour être regroupées ensemble.
- Ces armoires vont inclure des vis et des trous partiellement forés à l'intérieur de l'armoire près du haut et sous l'étagère fixe du centre.
 - On peut les utiliser pour fixer les armoires ensemble comme si elles étaient véritablement encastrées.

Retrait ou repositionnement des étagères:

- Certaines des étagères peuvent être enlevées ou repositionnées.
- 1) Ôter tous les articles des étagères.
 - 2) Retirer les vis du dessous des supports à étagère et des étagères. (Figures 2 et 3).
 - 3) Enlever les étagères.
 - 4) Placer solidement les supports à étagère dans les trous de votre choix à l'intérieur de l'armoire. Il peut y avoir plusieurs trous pouvant être utilisés pour ajuster la hauteur de l'étagère.
 - 5) Remettre les étagères. À partir du bas vers le haut, placer chacune des étagères sur les supports à étagère. (Figure 3) Vérifier que chaque étagère est bien horizontale.

DIRECTIVES GÉNÉRALES CONCERNANT LES MEUBLES :

Protégez les surfaces des égratignures, des coups, de la condensation ou des produits renversés. Utilisez des planches à découper et des sous-verres pour protéger les surfaces. (Des sous-verres placés sous les verres et bouteilles peuvent contribuer à éviter les ronds de verres ou taches.)
Cérez et polissez votre meuble aussi fréquemment que vous le faites pour le reste de votre mobilier. Utilisez un liquide sans silicône ou de l'encastique. Évitez d'exposer le meuble à la lumière directe du soleil et protégez-le des changements extrêmes de température et d'humidité. Une exposition prolongée à la lumière directe du soleil peut faire perdre l'éclat du fini alors que des changements extrêmes de température et d'humidité peuvent faire que le bois se fende ou se fissure.

Vérifiez périodiquement si votre meuble est de niveau et repose fermement sur tous les patins de réglage. Ceci est particulièrement important pendant les quelques premiers mois si le meuble est posé sur une moquette (figure 1).

RENSEIGNEMENTS D'UTILISATION

Ce produit a été fabriqué en utilisant uniquement les matériaux les plus fins et a été entièrement inspecté avant de quitter notre établissement de fabrication. Avant d'entreprendre son utilisation, assurez-vous que toutes les instructions fournies avec votre produit Howard Miller ont été soigneusement observées. Ces instructions fourniront des renseignements détaillés pour répondre à la plupart des questions. Visitez le site Web de Howard Miller (www.howardmiller.com) pour consulter la liste des questions fréquemment posées qui pourraient résoudre votre problème de façon pratique ou répondre à vos questions.

Dans le cas peu probable où il semblerait que votre meuble ait besoin d'une réparation, en AMÉRIQUE DU NORD veuillez appeler un de nos représentants du service à la clientèle au (616) 772-7277 (poste n° 386). EN DEHORS DE L'AMÉRIQUE DU NORD, veuillez appeler votre distributeur ou agent. Avant d'appeler, prenez soin d'avoir les informations suivantes à votre disposition. Le numéro de modèle et le numéro de série se trouvent sur l'étiquette d'informations sur le produit, laquelle est normalement placée à l'arrière du meuble.

Número du modèle : _____ Numéro de série : _____
Date d'achat : _____ Lieu d'achat : _____

Breve description du problème : _____

Veuillez être en possession de ces informations et du reçu d'achat ou de toute autre preuve comparable de l'achat initial au moment de votre appel. La plupart des problèmes peuvent être rapidement résolus sans renvoyer le meuble à réparer.

Une autorisation de retour est exigée pour tout renvoi à Howard Miller. Si vous avez reçu une autorisation pour renvoyer le produit à Howard Miller, un numéro d'autorisation de retour (n° RGA) vous sera donné. Veuillez indiquer ce numéro d'autorisation de retour au-dessus de votre nom, sur l'étiquette d'adresse. Joignez également une copie (les reçus originaux ne devraient jamais être soumis du fait qu'ils ne seront pas restitués) du reçu d'achat ou autre preuve comparable de l'achat initial. Les retours sans autorisation préalable ou sans preuve d'achat peuvent subir des frais et délais supplémentaires.

DOMMAGES DE TRANSPORT. Il relève de la responsabilité du destinataire de faire une réclamation pour perte ou dommage durant le transport auprès du transporteur. Si le carton montre des signes de « dommages visibles », demandez au conducteur de noter ces dommages sur le bon de livraison. Si le carton indique des « dommages cachés », signalez le cas au transporteur et demandez par écrit dans les 14 jours de la réception du produit une inspection par le transporteur et un compte-rendu des dommages. L'absence de notification au transporteur dans les 14 jours de la réception du produit peut abroger vos droits à déposer une réclamation pour dommages.

ANLEITUNG FÜR DEN WALL STORAGE-SCHRANK

TIPPS ZU SICHERHEIT:

- Stellen Sie die Vitrine mit allen vier Füßen eben auf einen festen Untergrund, um ein Umkippen zu vermeiden. Einige Vitrinen sind mit justierbaren Nivellierfüßen ausgestattet. Justieren Sie die Nivellierfüße, um die Vitrine eben auszurichten und für stabilen Halt zu sorgen (Abbildung 1).
- An manchen Vitrinen ist ein Sicherheitsriemen angebracht. Befolgen Sie die dem Sicherheitsriemen beiliegende Installationsanweisung, um eine maximale Standfestigkeit zu gewährleisten (siehe Schritt 3 in den Anweisungen zum Aufstellen der Vitrine).
- Nicht auf den Schrank klettern.
- Plastikbeutel und kleine Teile von Kindern fern halten.

ANWEISUNGEN ZUM AUFSTELLEN DER VITRINE:

1. Drehen Sie die justierbaren Nivellierfüße unten an der Vitrine ganz hinein (nach oben) (Abbildung 1).
2. Inspizieren Sie den Kachelschrank, den Karton und die Verpackung, um sicherzustellen, dass Sie alle separat verpackten Teile herausgenommen haben. Das Verpackungsmaterial ERST entsorgen, wenn die Vitrine aufgestellt ist.
3. Bewegen Sie den Schrank zur endgültigen Lage und Position an der Wand. Einige Vitrinen sind mit einem Sicherheitsriemen ausgestattet, um ein Umkippen zu vermeiden. Wenn dies der Fall ist, lesen Sie bitte die dem Sicherheitsriemen beiliegende Anweisung und wählen Sie den Bausatz, der sich am besten für Ihre Anwendung eignet. Für maximale Standfestigkeit sollte die Vitrine an der Wand befestigt werden. Wenn Ihre Vitrine nicht mit dieser Option ausgestattet ist, fahren Sie bitte mit dem nächsten Schritt fort. Stellen Sie KEINE Gegenstände auf die Regale oder Gestelle, bis Sie mit der Installation komplett fertig sind.
4. Justieren Sie die Waagrechte der Vitrine. Legen Sie eine Wasserwaage von vorne nach hinten und von Seite zu Seite an der Vitrine an. Unten an der Vitrine befinden sich verstellbare Nivellierfüße (Abbildung 1), die zum Justieren hinein- (nach oben) bzw. herausgedreht werden können. Justieren Sie die Nivellierfüße, bis die Vitrine in allen Richtungen eben ist und mit alle vier Füßen fest auf dem Boden steht.

Schränke bündeln:

- Einige Schränke sind zum Bündeln bereitgestellt.
- Diese Schränke werden Schrauben und teilweise Bohrlöcher auf der Innenseite des Schanks beim oberen Ende und unter dem Zentralregal beinhalten.
 - Sie dürfen diese zur Absicherung der Schränke verwenden damit eine wahr Einbaudeckung gewährleistet wird.

Regale demontieren oder neu positionieren:

- Einige der Regale dürften demontiert oder neu positioniert werden.
- 1) Entfernen Sie sämtliche Artikel von den Regalen.
 - 2) Entfernen Sie die Schrauben von der Unterseite der Regalklemmen und von den Regalen. (Abbildung 2 & 3).
 - 3) Entfernen Sie die Regale.
 - 4) Ordnen Sie die Regalklemmen auf die gewünschten Löcher innerhalb des Regals fest an. Es könnte verschiedene Löcher geben die zur Anpassung der Regalhöhe verwendet werden können.
 - 5) Installieren Sie die Regale erneut. Fangen Sie vom Boden an und arbeiten Sie nach oben. Ordnen Sie jedes Regal auf die Regalklemmen an. (Abbildung 3) Prüfen Sie ob jedes Regal ausgeglichen ist.

ALLGEMEINE RICHTLINIEN ZUR MÖBELPFLEGE:

Schützen Sie vor Kratzern, Kerben, Kondensation oder Verschüttungen. Verwenden Sie Schneidbretter und Untersetzer, um die Oberflächen zu schützen. (Die Verwendung von Untersetzern bei Gläsern und Flaschen kann Wasserringe oder Flecken verhindern.)

Wachsen und polieren Sie die Vitrine so oft wie Ihre anderen Möbel. Verwenden Sie ein silikonfreies Mittel oder Möbelwachs.

Schützen Sie die Vitrine vor direktem Sonnenlicht, extremen Temperaturen und hoher Luftfeuchtigkeit. Durch eine längere Aussetzung an direktes Sonnenlicht kann das Finish verblasen. Extreme Temperaturen und hohe Luftfeuchtigkeit können ein Splintern des Holzes bzw. Risse im Holz verursachen. Überprüfen Sie regelmäßig, ob Ihre Vitrine eben auf allen vier Nivellierfüßen steht. Das ist ganz besonders in den ersten Monaten wichtig, bis sich die Vitrine auf dem weichen Teppichboden gesetzt hat (Abbildung 1).

REPARATURINFORMATIONEN

Dieses Produkt wurde unter Verwendung feinsten Materialien hergestellt und vor Verlassen unseres Fertigungswerks sorgfältig überprüft.

Bevor Sie sich an den Reparaturservice wenden, stellen Sie bitte sicher, dass die mit dem Howard Miller Produkt gelieferte Anleitung genau befolgt wurde. Darin werden häufig gestellte Fragen ausführlich beantwortet. Besuchen Sie die Howard Miller Website (www.howardmiller.com) für eine Liste mit häufig gestellten Fragen, die Ihnen ggf. beim Lösen Ihres Problems helfen und Ihre Fragen beantworten können.

In dem unwahrscheinlichen Fall, dass Ihre Vitrine repariert werden muss, wenden Sie sich bitte in NORDAMERIKA an den Kundendienst unter der Nummer: (616) 772-7277 (Durchw. 386). AUSSERHALB NORDAMERIKAS wenden Sie sich bitte an einen Distributor oder Vertreter.

Halten Sie bitte die folgenden Informationen bereit, bevor Sie sich mit dem Kundendienst in Verbindung setzen. Die Modell- und Seriennummer befindet sich auf dem Produktetikett (in der Regel auf der Rückseite der Vitrine).

Modellnummer: _____ Seriennummer: _____

Kaufdatum: _____ Verkaufshändler: _____

Kurze Beschreibung des Problems: _____

Halten Sie bitte die Anleitung und den Kaufbeleg oder einen anderen Nachweis für den Erstkauf bereit, wenn Sie sich mit dem Kundendienst in Verbindung setzen. Die meisten Probleme können ohne Rücksenden der Vitrine behoben werden.

Für alle Rücksendungen an Howard Miller ist eine Rücksendegenehmigung einzuholen. Mit der Rücksendegenehmigung für Ihr Howard Miller Produkt wird Ihnen auch eine Rücksendegenehmigungs-Nr. (RGA-Nr.) zugeteilt. Tragen Sie die Rücksendegenehmigungsnummer (RGA-Nr.) über Ihrem Namen im Adressenticket ein. Legen Sie auch eine Kopie des Kaufbelegs oder eines anderen Nachweises für den Erstkauf bei (niemals Originalbeleg einsenden, da diese nicht zurückgesendet werden. Bei Rücksendungen ohne vorherige Genehmigung oder Kaufbeleg können zusätzliche Kosten und Verzögerungen entstehen).

FRACHTSCHADEN Der Empfänger muss ein verlorengegangenes Produkt oder etwaige Transportschäden direkt dem Transportunternehmen melden. Bei einer „offensichtlichen Beschädigung“ des Kartons bitten Sie den Fahrer, dies auf der Frachtrechnung zu vermerken. Bei „versteckten Versandschäden“ unterrichten Sie bitte das Transportunternehmen innerhalb von 14 Tagen nach Erhalt des Produkts und fordern Sie einen ordnungsgemäßen Inspektions- und Schadensbericht an. Wenn Sie das Transportunternehmen nicht innerhalb von 14 Tagen nach Erhalt des Produkts informieren, können Ihre Schadensansprüche erlöschen.